



Download-Center



ATMOZEN-APP

Schnellinstallationsanleitung für M-ELV-Akku

Geeignete Modelle: MS-7K-U

Atmoce-Akkueinführung

Der ATMOCE MS-7K-U Akku ist ein voll integriertes System mit einer nutzbaren Energiekapazität von 7,0 kWh. Er unterstützt sowohl einphasige als auch dreiphasige Netzsysteme und bietet Eigenverbrauchs-, Nutzungszeit- (TOU) und Netz-Nebendienstmodi, die Hausbesitzern helfen, energieunabhängig zu werden, indem sie ihre eigene Energie erzeugen und nutzen und gleichzeitig an Netzdiensten teilhaben.

Vorinstallationsanforderungen

a. Netzanforderungen

Der ATMOCE-Akku sollte an ein einphasiges oder dreiphasiges Netz angeschlossen werden. Messen Sie die Netzspannungen am Anschlusspunkt, um sicherzustellen, dass sie innerhalb der angegebenen Bereiche liegen.

Phasenschaltung	Spannungsbereich	
Einphasig	L zu N	176 bis 276 Vac
Dreiphasig	L1, L2, L3 zu N	176 bis 276 Vac

b. Werkzeuganforderungen

Werkzeuge: Schraubendreher, Abisolierzange, Crimpzange, Seitenschneider, Drehmomentschlüssel, Bohrmaschine, Marker, Hammer usw.
Materialien: Kabelbinder, Wago-Steckverbinder usw.

c. Kabelanforderungen

Um das System richtig einzurichten, müssen Sie die passenden Kabel auswählen. Die folgende Tabelle zeigt die empfohlenen Kabelanforderungen.

Funktion	Empfehlung
Stromkabel	4 bis 10 mm ² , 3-adrig für einphasig 2,5 bis 10 mm ² , 5-adrig für dreiphasig
CAN-COM-Kabel	0,25 bis 0,75 mm ² , 3-adrig + Ableitdraht

HINWEIS:

- Beim Anschließen der Kabel an den M-ELV-Akku müssen die Kabelenden mithilfe der Aderendhülse abgedeckt werden.
- Es wird empfohlen, die Kabelgröße entsprechend den örtlichen Vorschriften und dem Installationsszenario anzupassen.

d. Empfohlener Installationsort

Vergewissern Sie sich vor der Installation, dass der Installationsort die folgenden Bedingungen erfüllt.

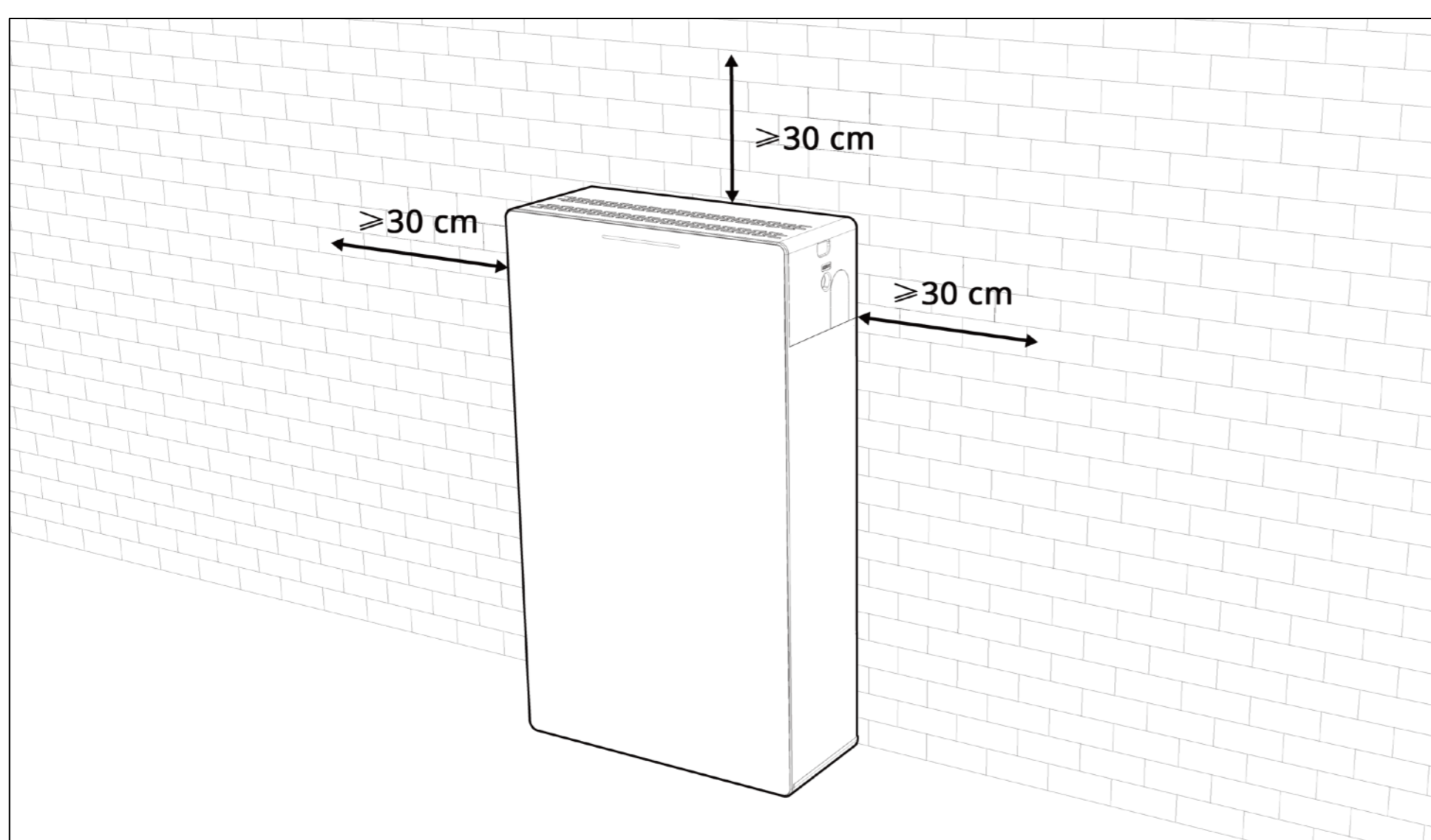

e. ATMOZEN-APP herunterladen

Sie können die App bei Google Play oder im Apple App Store herunterladen.

Installation

1. M-ELV-Akku herausnehmen

a. Überprüfen Sie das Zubehör im Karton, der die folgenden Artikel enthält.



b. Entfernen Sie nach dem Auspacken die obere Verkleidung des M-ELV-Akkus.

c. Entnehmen Sie die Griffe und stecken Sie sie in die Löcher auf beiden Seiten des Akkus.

d. Nehmen Sie den Akku aus dem Karton.

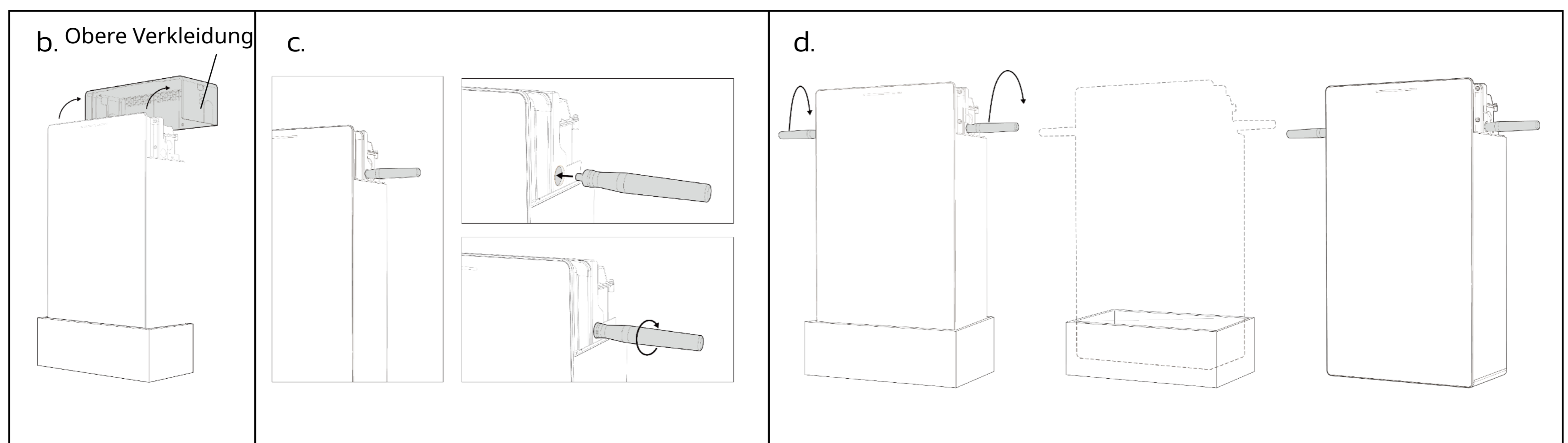

2. M-ELV-Akku montieren

Bei einer Bodenmontage muss der Boden eben sein, andernfalls wird eine Wandmontage empfohlen.

2.1 Bodenmontage

a. Nehmen Sie die Markierungsplatte heraus und platzieren Sie sie an der Wand. Prüfen Sie mit der Wasserwaage, ob die Platte waagrecht ist, und setzen Sie die Markierungen.

b. Bohren Sie mit einer elektrischen Bohrmaschine und einem Bohrer an den beiden Markierungen mit einer Tiefe von 50 mm und einem Durchmesser von $\Phi 12$ mm.

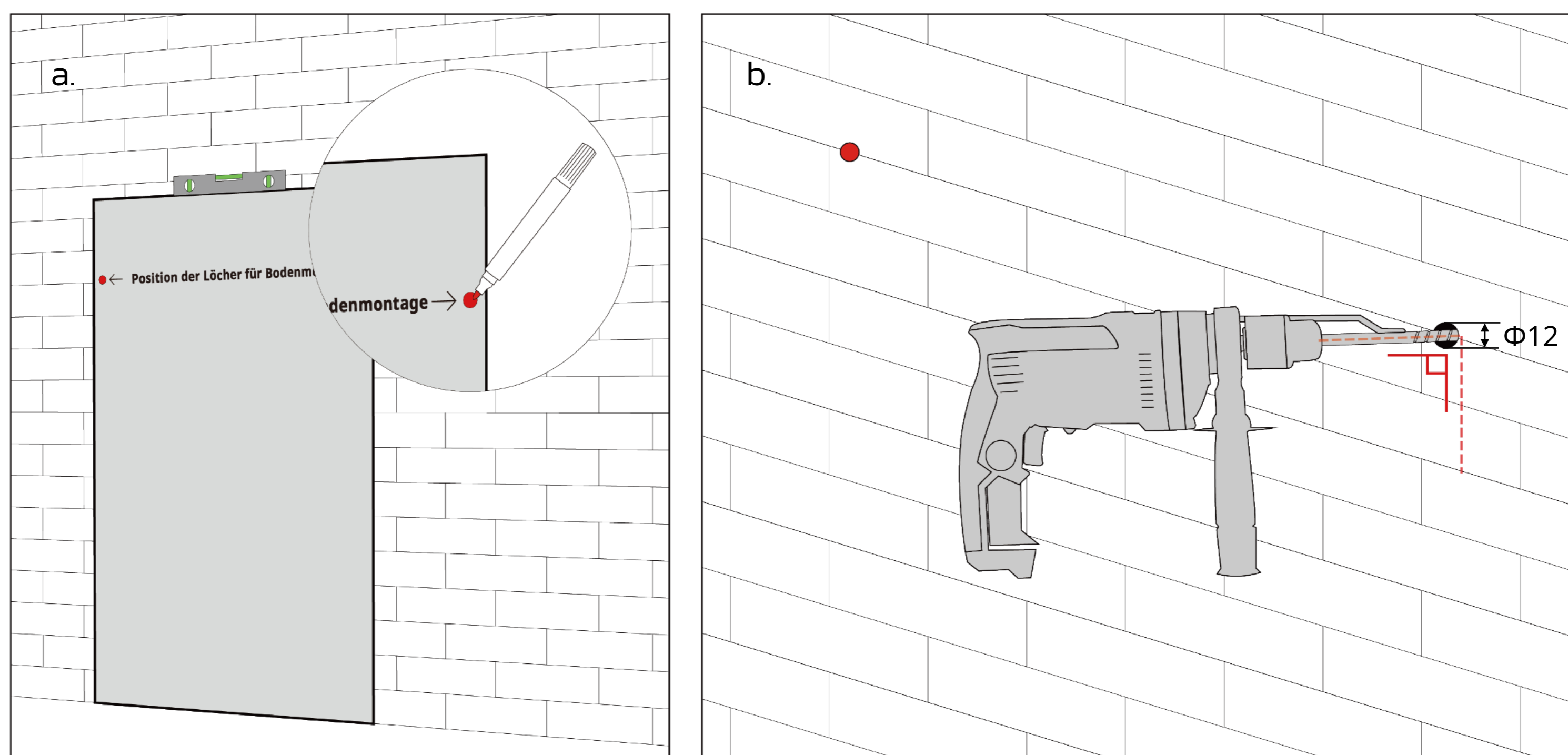

- c. Nehmen Sie die M8-Spreizdübel mit Schrauben und richten Sie sie an den Löchern aus. Schlagen Sie sie mit einem Hammer in die Wand und ziehen Sie die Schrauben mit einem Drehmoment von 9–14 Nm an, dann drehen Sie die Schrauben heraus.

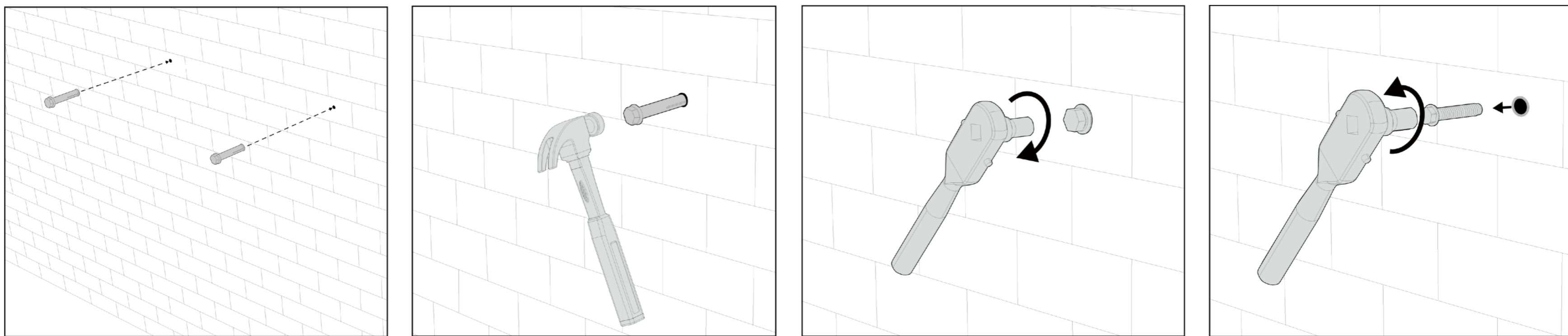

- d. Platzieren Sie den Akku nahe an der Wand und achten Sie darauf, dass er parallel zur Wand und senkrecht zum Boden steht.

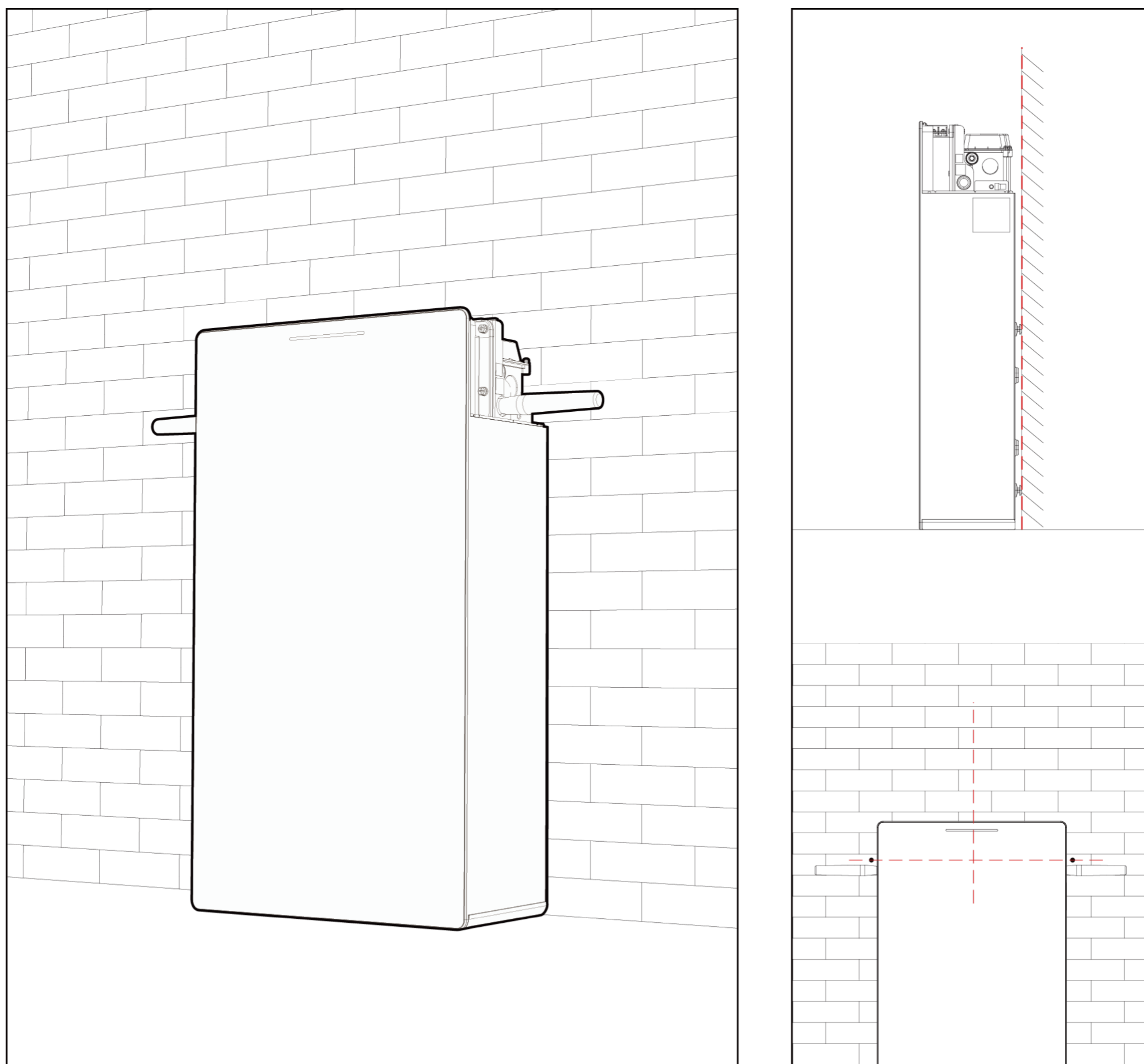

- e. Entfernen Sie die Griffe, nehmen Sie die Winkelverbinder und richten Sie sie an den Löchern auf beiden Seiten aus. Stecken Sie die M6-Schrauben hinein und ziehen Sie sie mit einem Drehmoment von 3 Nm fest.

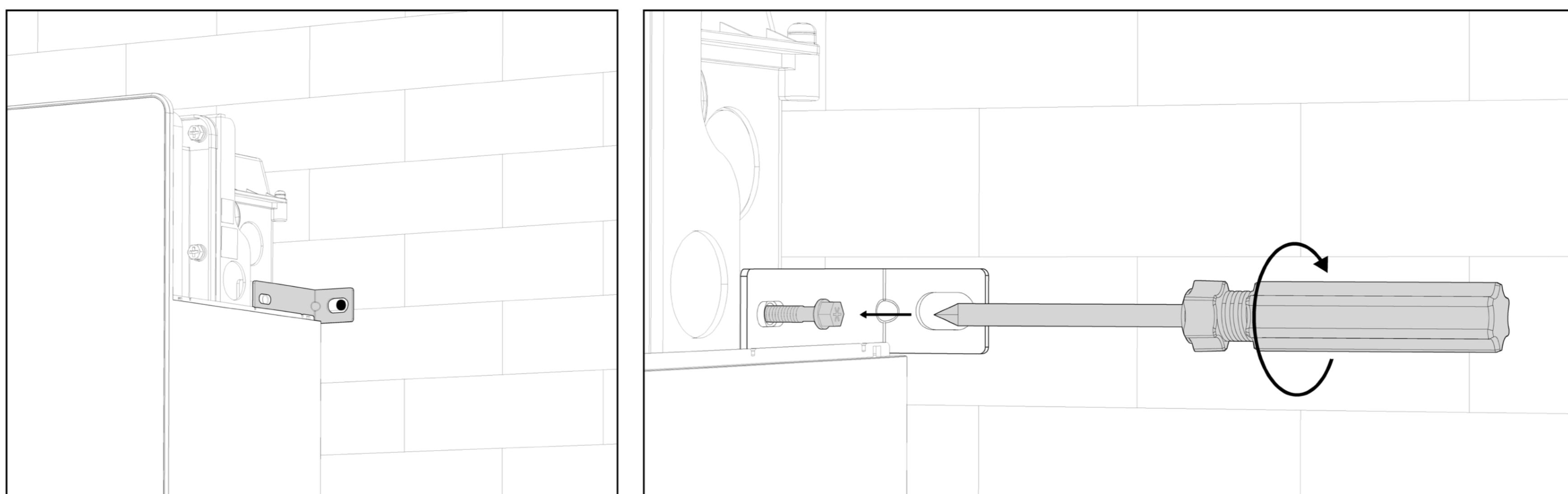

f. Stecken Sie die M8-Schrauben in die Spreizdübel und ziehen Sie sie mit einem Drehmoment von 9–14 Nm fest.

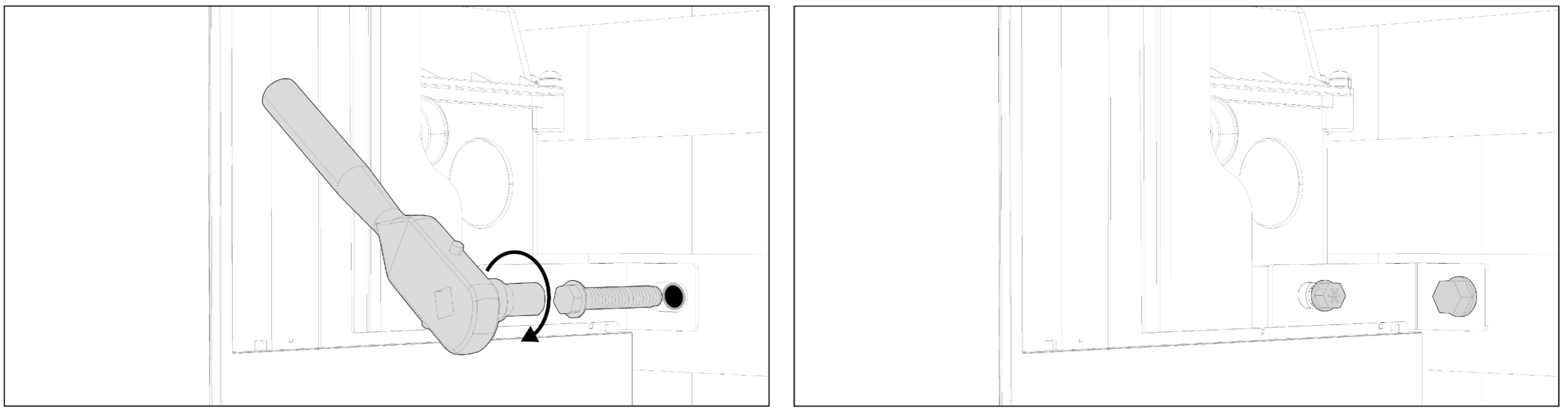

HINWEIS:

- Ziehen Sie die Schrauben erst dann vollständig an, wenn Sie sich vergewissert haben, dass die Winkelverbinder vollständig montiert werden können.

2.2 Wandmontage

- Nehmen Sie die Markierungsplatte heraus und platzieren Sie sie an der Wand. Prüfen Sie mit der Wasserwaage, ob die Platte waagrecht ist, und setzen Sie dann die Markierungen.
- Bohren Sie mit einer elektrischen Bohrmaschine und einem Bohrer an den beiden Markierungen mit einer Tiefe von 50 mm und einem Durchmesser von $\Phi 12$ mm.

HINWEIS:

- Das Gesamtgewicht des M-ELV-Akkus, einschließlich der Akkueinheit und der Montageplatte, beträgt 75 kg. Die Wand muss das Gewicht des Akkus tragen.

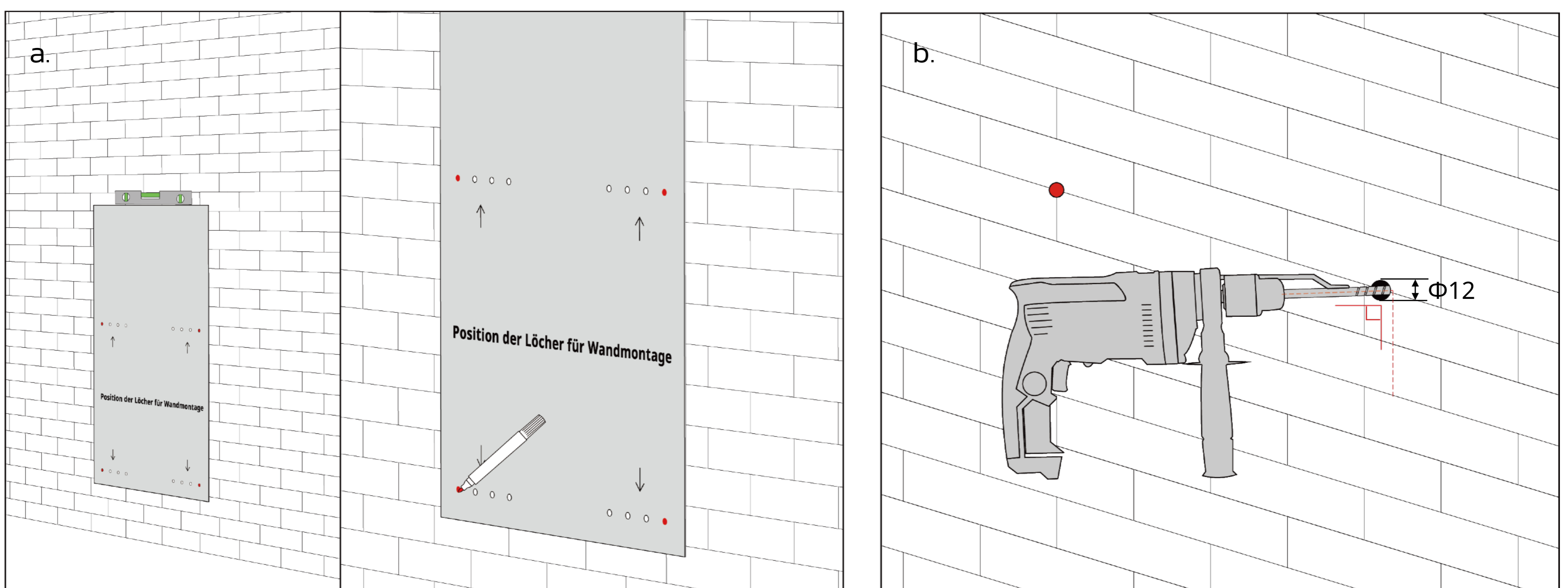

- Nehmen Sie die M8-Spreizdübel mit Schrauben und richten Sie sie an den Löchern aus. Schlagen Sie sie mit einem Hammer in die Wand und ziehen Sie die Schrauben mit einem Drehmoment von 9–14 Nm an, dann drehen Sie die Schrauben heraus.

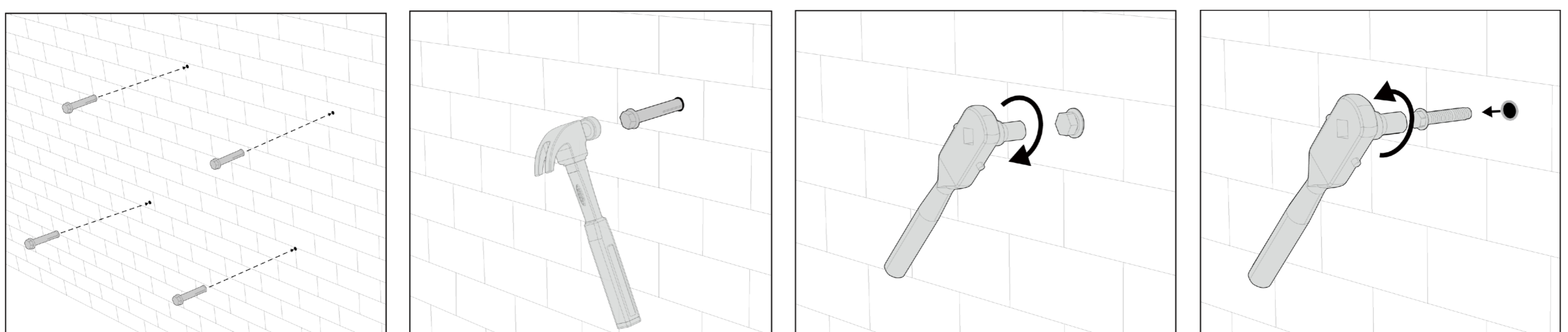

- d. Nehmen Sie die Montageplatte und richten Sie sie an den Löchern aus. Stecken Sie die Schrauben hinein und ziehen Sie sie mit einem Drehmoment von 9–14 Nm fest.

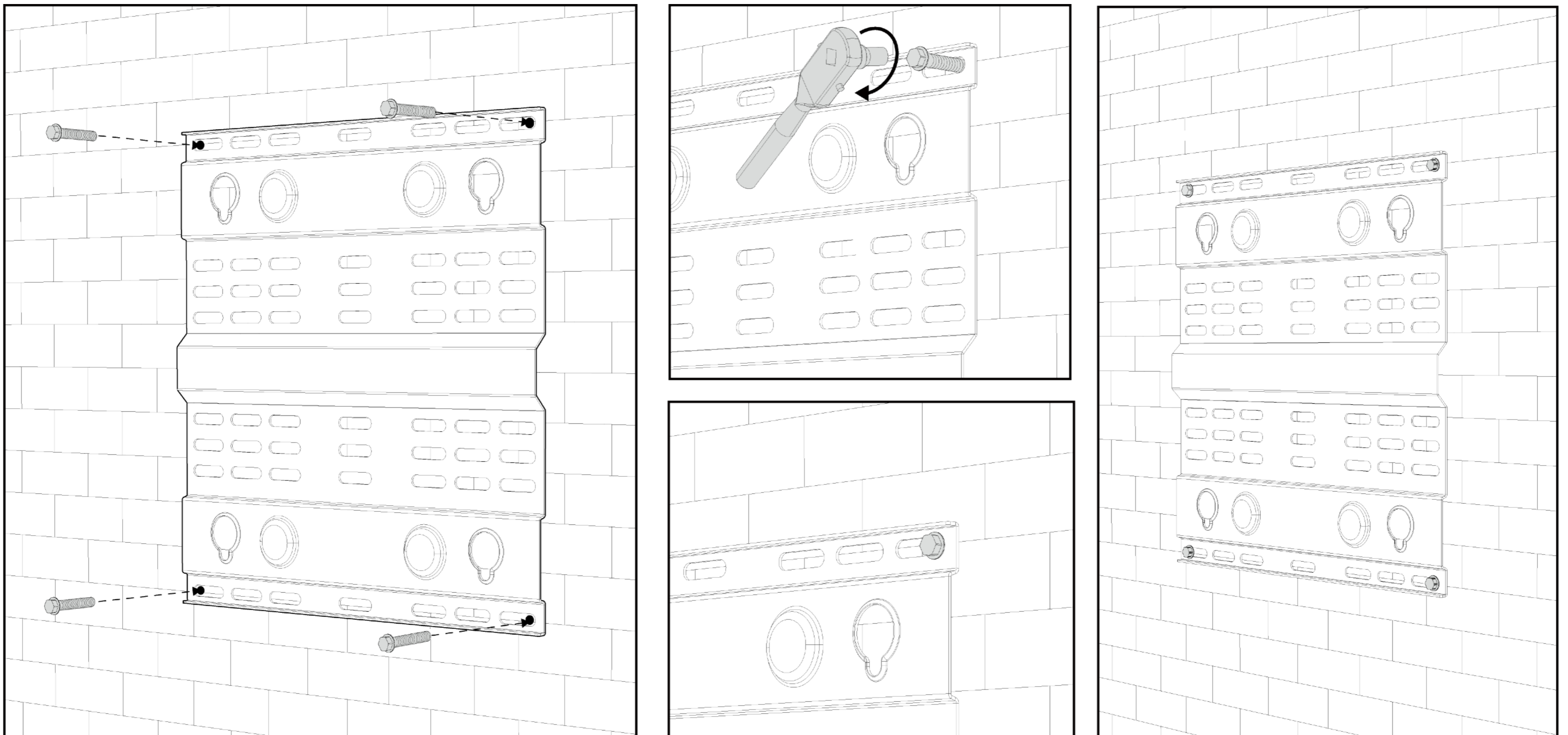

- e. Führen Sie die vier Befestigungssäulen auf der Rückseite des Akkus in die Gleitschiene ein und schieben Sie sie bis zum Ende. Entfernen Sie anschließend die Griffe.

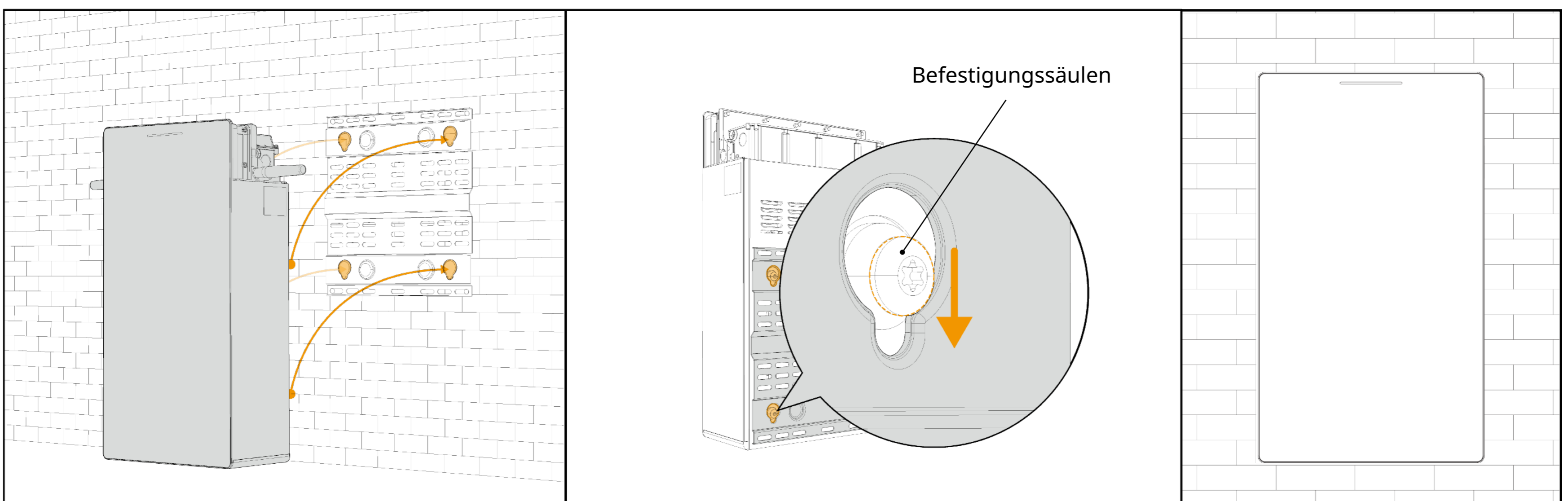

3. Abdeckung des Schaltschranks entfernen

- a. Lösen Sie die 13 Schrauben und entfernen Sie die Abdeckung des Schaltschranks.

HINWEIS:

- Verwenden Sie keinen Schlagschrauber oder Bohrer, um die Schrauben festzuziehen oder zu lösen.
- Bei diesen Schrauben handelt es sich um unverlierbare Schrauben. Versuchen Sie daher nicht, sie ganz herauszuschrauben.

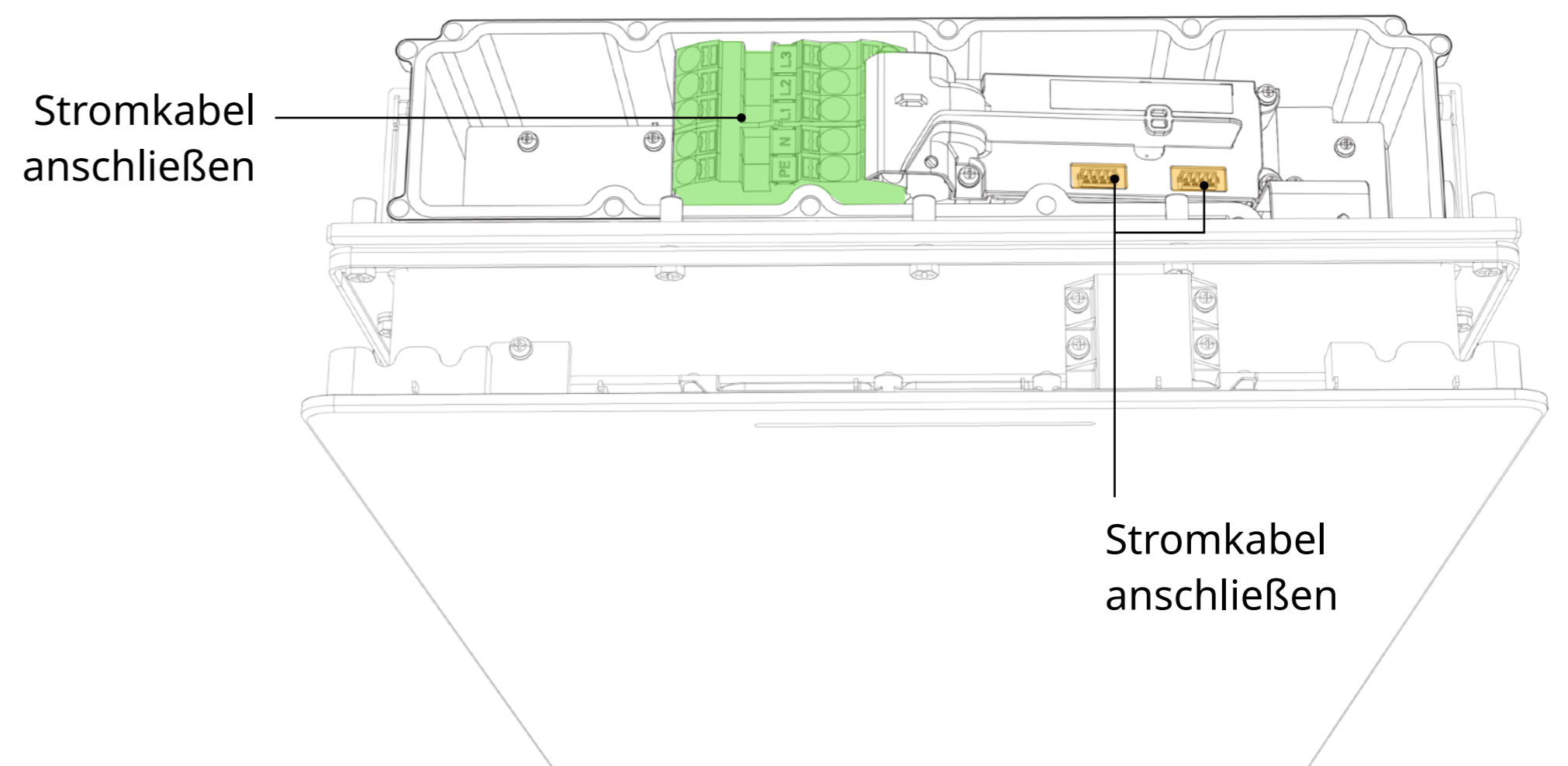
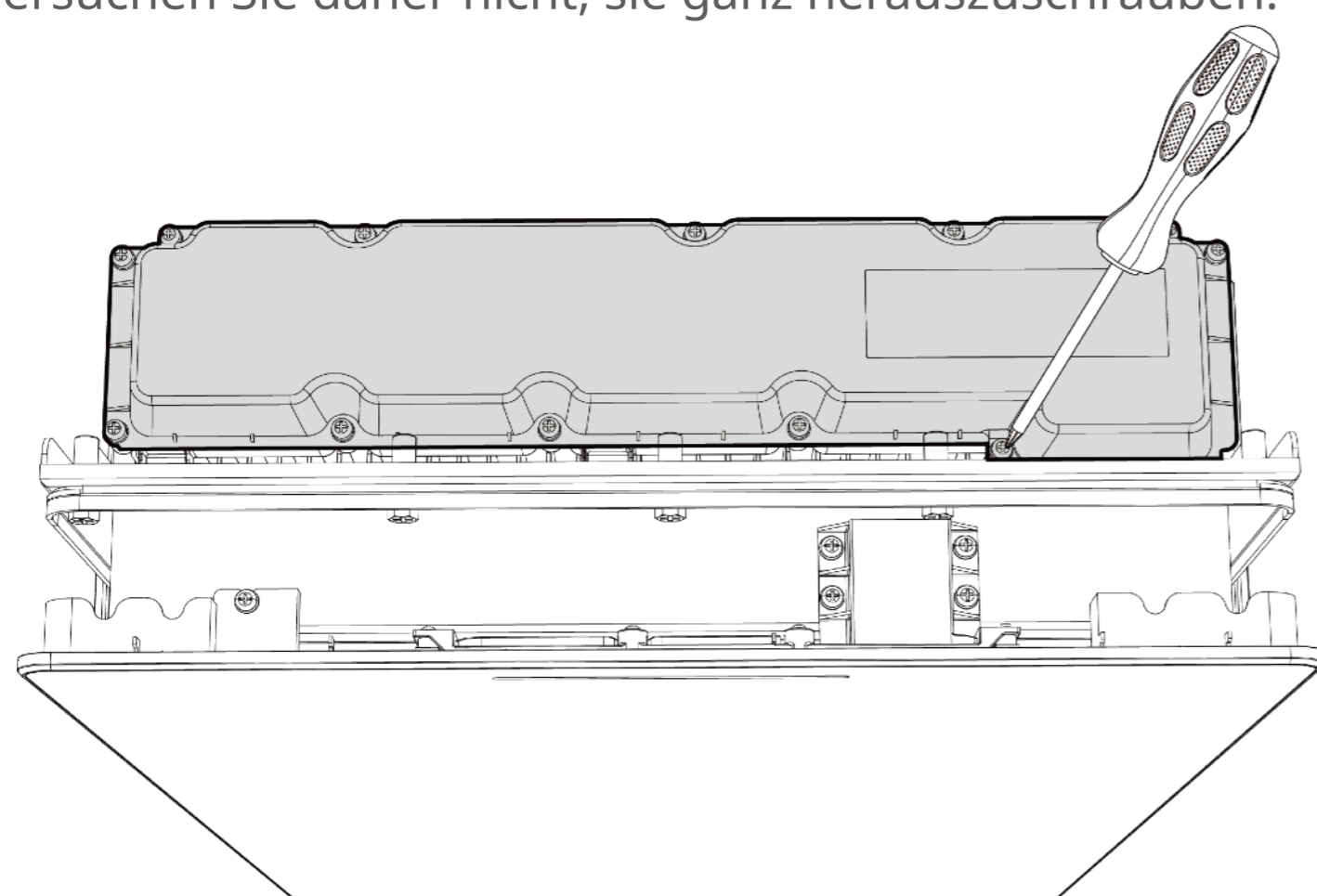
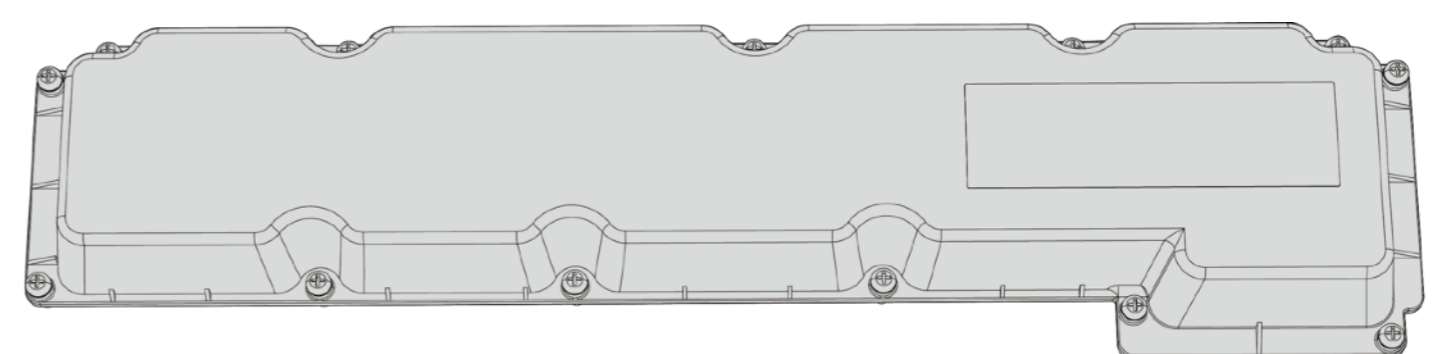

b. Die Details des Schaltkastens sehen Sie in der unten stehenden Abbildung.

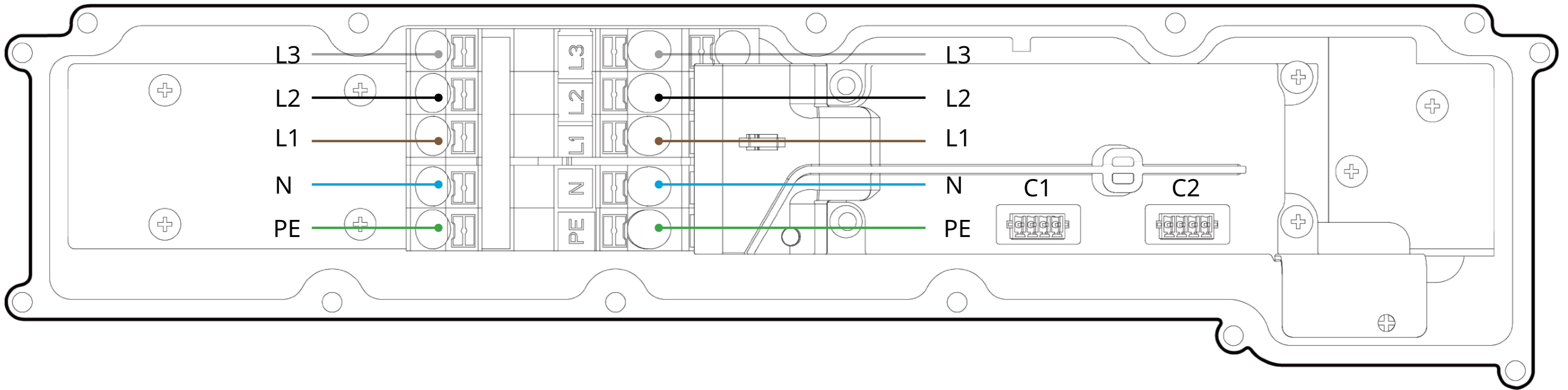

4. Ausstanzung entfernen

- a. Entfernen Sie die Ausstanzung mit dem Griff und montieren Sie die wasserdichten Verschraubungen an den Löchern. Bei mehreren Akkus entfernen Sie die Ausstanzungen bitte entsprechend den tatsächlichen Bedürfnissen.
- b. Entfernen Sie den Stopfen nach Bedarf und führen Sie das Kabel durch den entsprechenden Durchführungsstopfen. Das Verhältnis zwischen Stopfen und Kabeldurchmesser ist in der folgenden Tabelle dargestellt.

Element	Empfohlener Durchmesser	Kabeltyp
Stopfen 1-1	3×10 bis 5×10 mm ²	Stromkabel
Stopfen 1-2	0,25 bis 0,75 mm ²	Kommunikationskabel
Stopfen 1+2	5×6 mm ²	Stromkabel
Stopfen 1+2+3	5×2,5 bis 5×4 mm ²	Stromkabel
Stopfen 1+2+3+4	3×2,5 bis 3×4 mm ²	Stromkabel

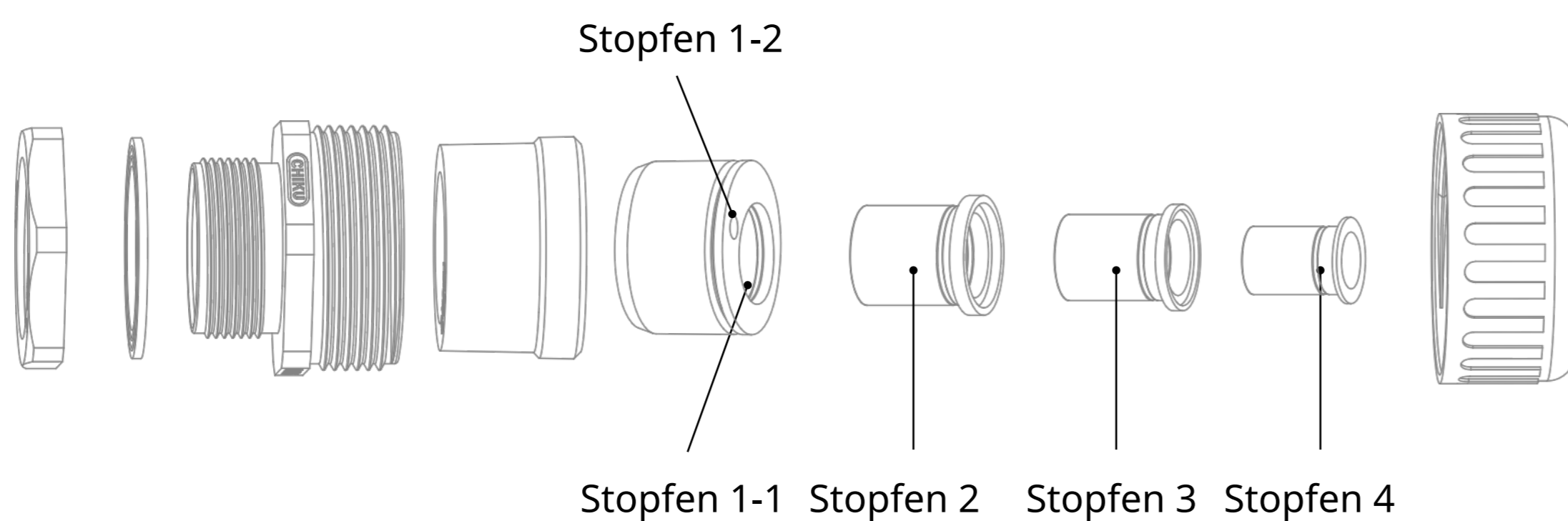

- c. Ziehen Sie die Sicherungsmuttern der Stopfbuchsen mit einem Drehmoment von 4–5 N m und die Dichtmutter mit einem Drehmoment von 7–7,5 Nm an.

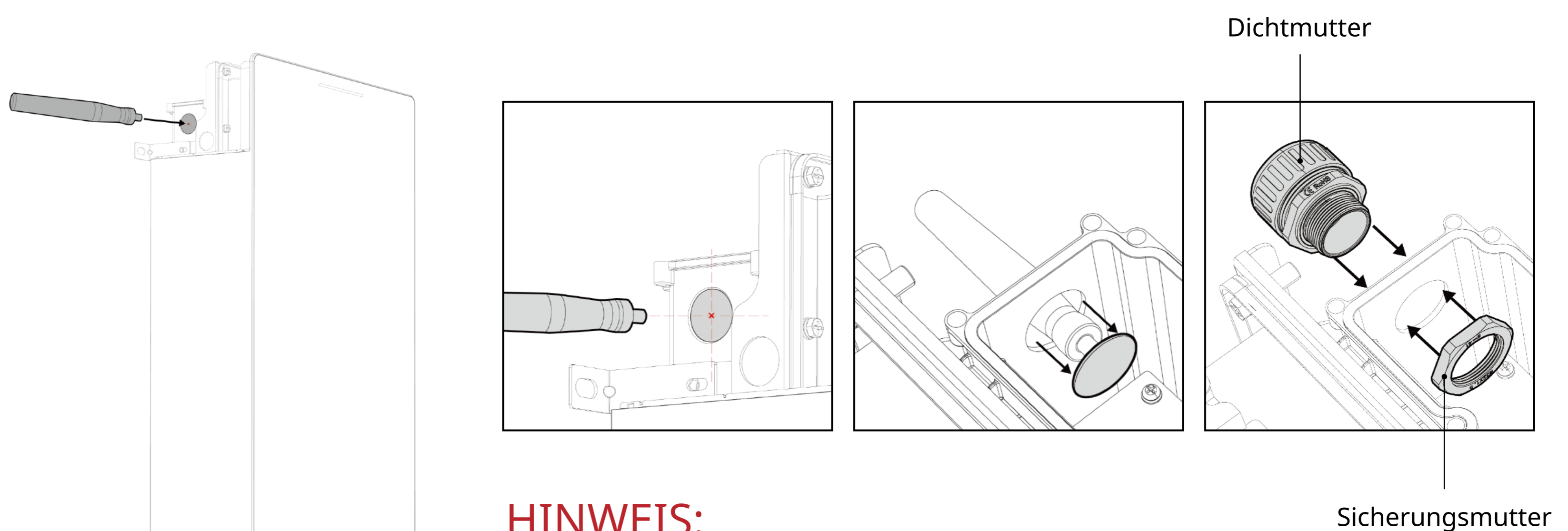

HINWEIS:

- Der Griff sollte auf die Mitte der Ausstanzung ausgerichtet sein.
- Glätten Sie den Rand des Lochs mit einem Messer, bevor Sie die Muttern anziehen und die Kabel verlegen.

5. Verkabelung

5.1 Szenario mit einem Akku

Abschnitt A. Verkabelung des CAN-Kabels

- Schließen Sie das 3-m-CAN-Kommunikationskabel an die Kommunikationsklemme an, wie auf dem Etikett im Combiner angegeben.
- Führen Sie die CAN-Kabel vom Combiner durch die Öffnung im Akku.
- Entfernen Sie den Widerstand an der Klemme C1, und schließen Sie das CAN-Kabel an die entsprechende Klemme an, wie auf dem Etikett angegeben.
- Lassen Sie die Klemme und den Widerstand von C2 unangetastet.
- Verlegen Sie die Kabel und überprüfen Sie, ob die Verkabelung korrekt ist.

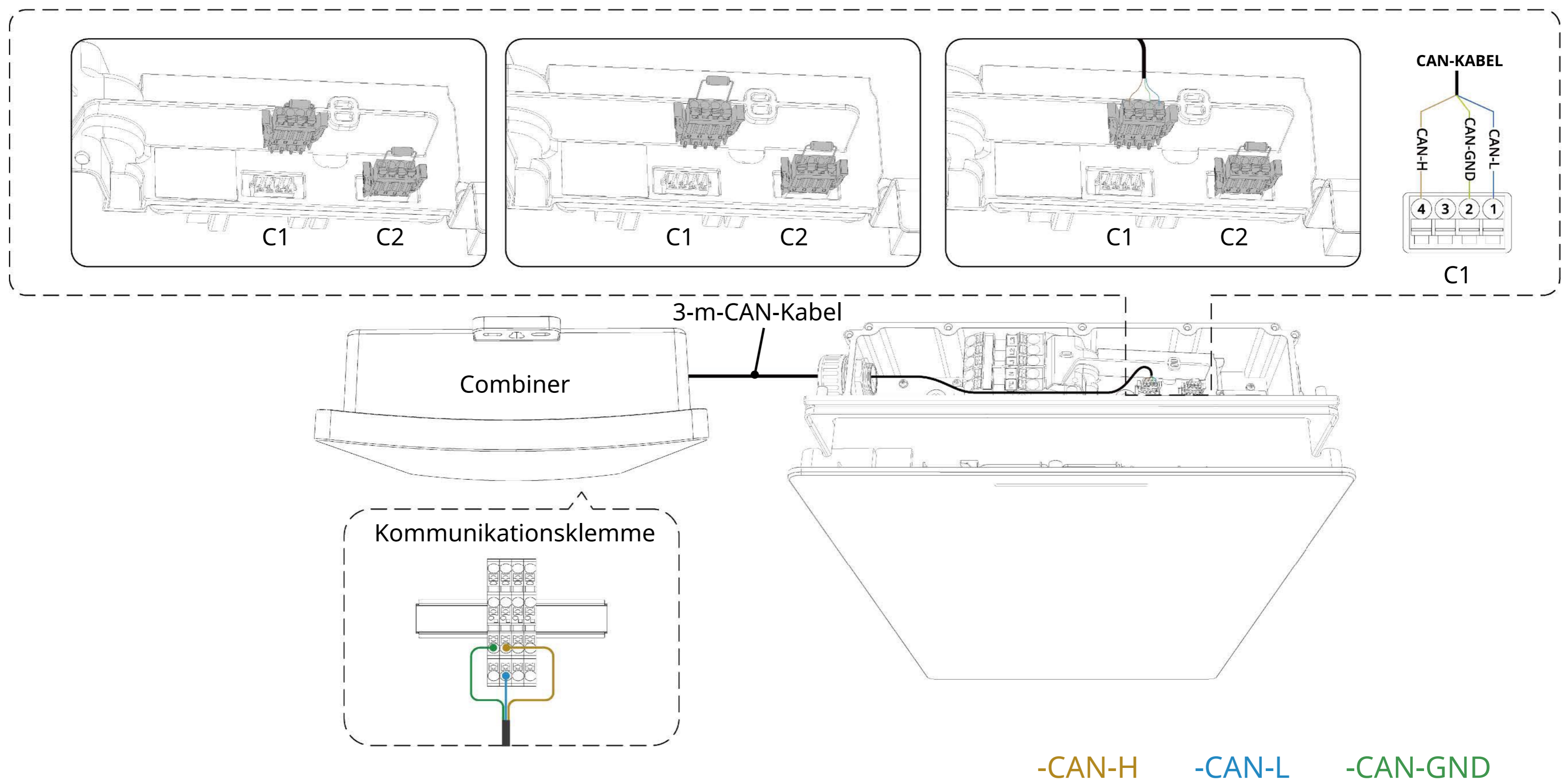

Abschnitt B. Verkabelung des Stromkabels

HINWEIS:

- Die Kabel müssen an den Akku-Trennschalter und die PE-Klemme im Combiner angeschlossen werden. Weitere Informationen entnehmen Sie bitte dem Etikett im Inneren des Combiners. Ein falscher Anschluss der L- und N-Kabel führt zu Schäden am Gerät.
- Entfernen Sie beim Abisolieren des Kabels etwa 120 mm der Isolationsschicht vom Stromkabel und decken Sie die Kabelenden mithilfe der entsprechenden Aderendhülse ab.

- a. Schließen Sie die Kabel an den Akku-Trennschalter und die PE-Klemmleiste im Combiner an.
- b. Führen Sie die Stromkabel vom Combiner durch die Öffnung im Akku.
- c. Schließen Sie die Kabel an die Strom- und PE-Klemmleiste im Akku an.

Einphasiger Betrieb

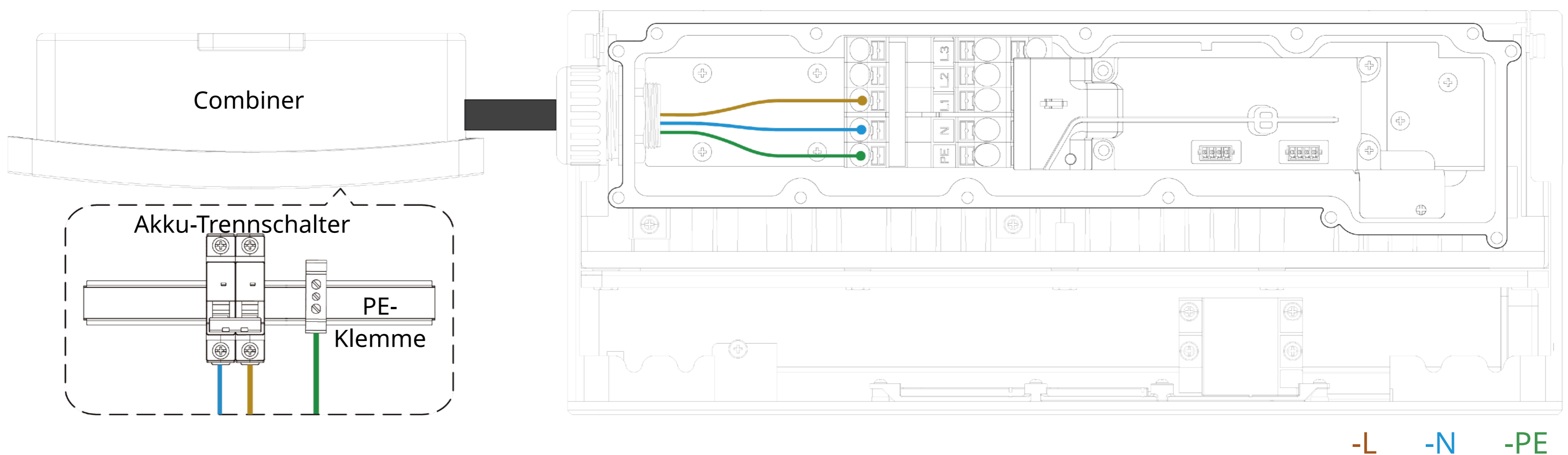

HINWEIS:

- Bei einphasigen Systemen muss die Steckbrücke wie gezeigt vollständig eingesteckt werden.
- Vergewissern Sie sich nach der Installation, dass die Steckbrücke nicht locker ist.

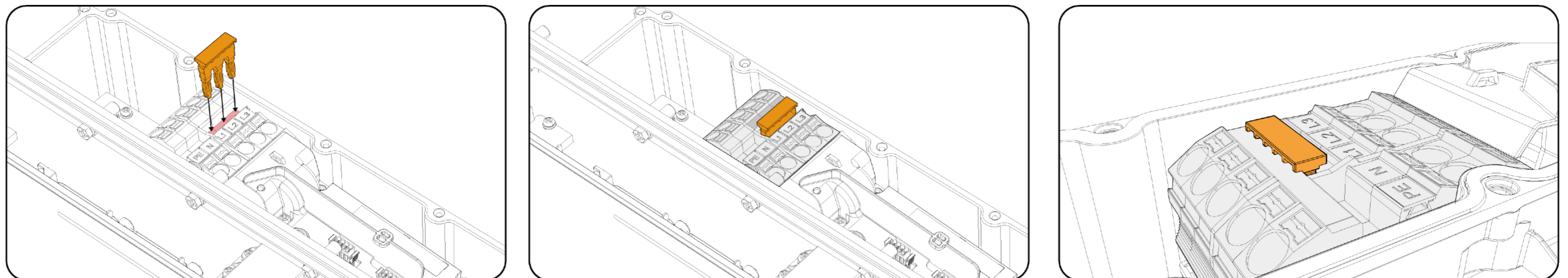

Dreiphasiger Betrieb

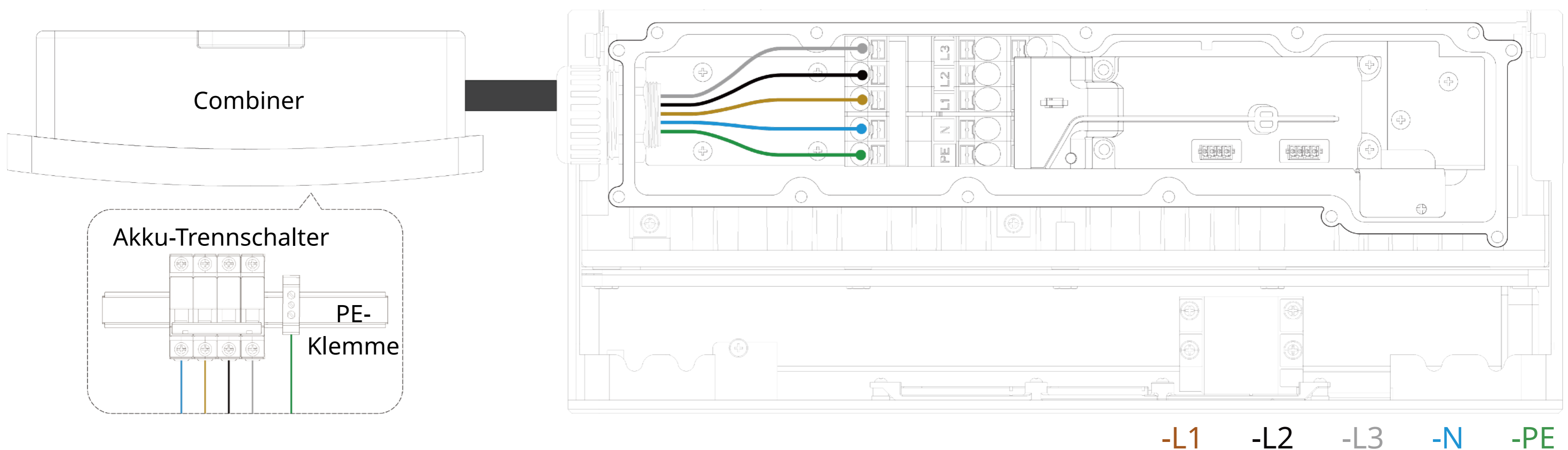

HINWEIS:

- Bei dreiphasigen Systemen ist die Verwendung einer Steckbrücke strengstens untersagt.

5.2 Szenario mit mehreren Akkus

Abschnitt A. Verkabelung des CAN-Kabels

- Schließen Sie das 3-m-CAN-Kommunikationskabel an die Kommunikationsklemme an, wie auf dem Etikett im Combiner angegeben.
- Führen Sie das 3-m- und das 1,5-m-CAN-Kabel durch die Öffnung im Akku.
- Entfernen Sie für den Akku 1 den Widerstand an den Klemmen C1 und C2 und schließen Sie dann das Kabel wie unten gezeigt an die Klemmen C1 und C2 an.

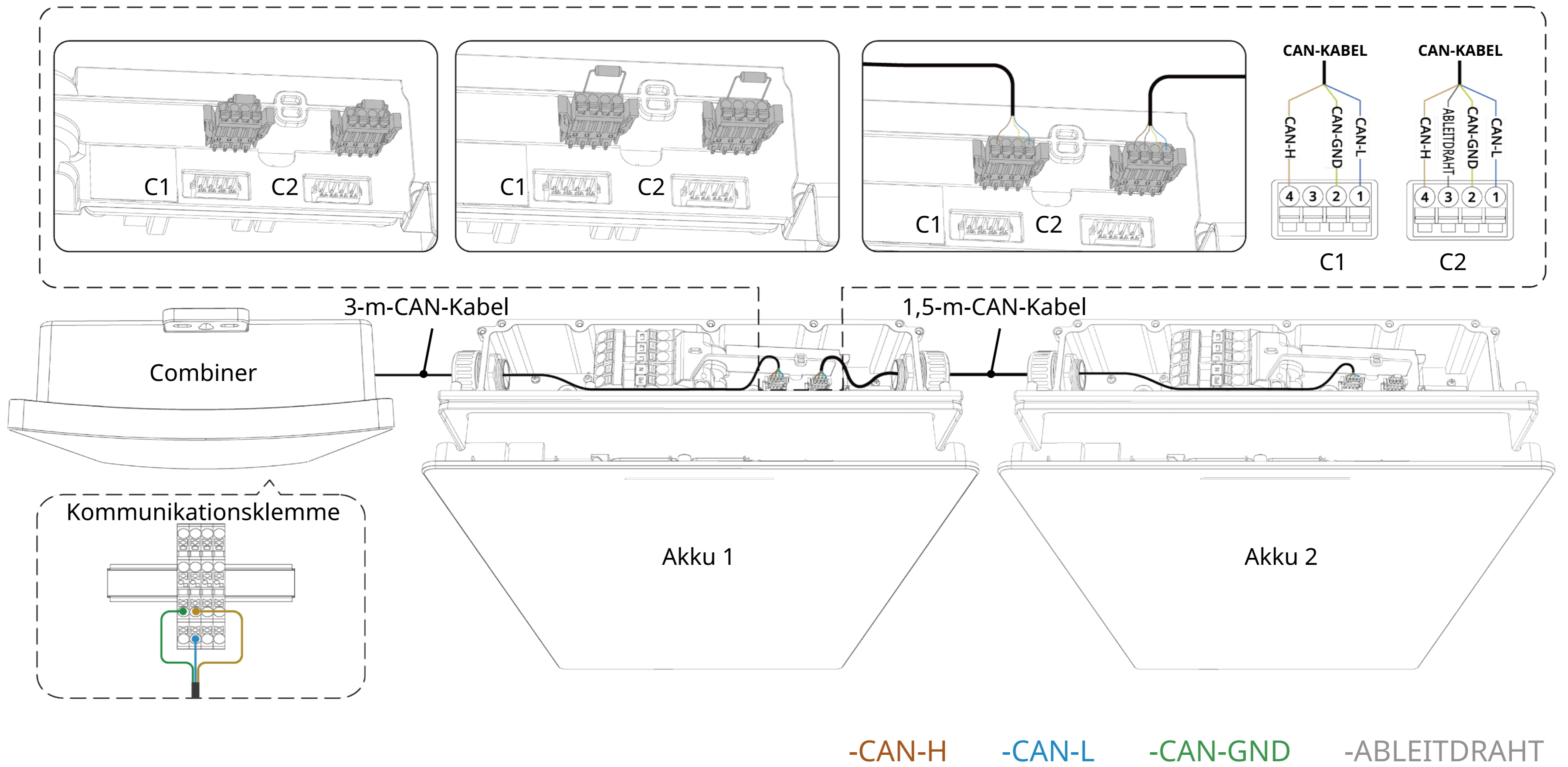

- Entfernen Sie für den Akku 2 den Widerstand an der Klemme C1 und schließen Sie dann das Kabel wie unten gezeigt an die Klemme C1 an. Lassen Sie die Klemme und den Widerstand von C2 unangetastet.
- Verlegen Sie die Kabel und überprüfen Sie, ob die Verkabelung korrekt ist.

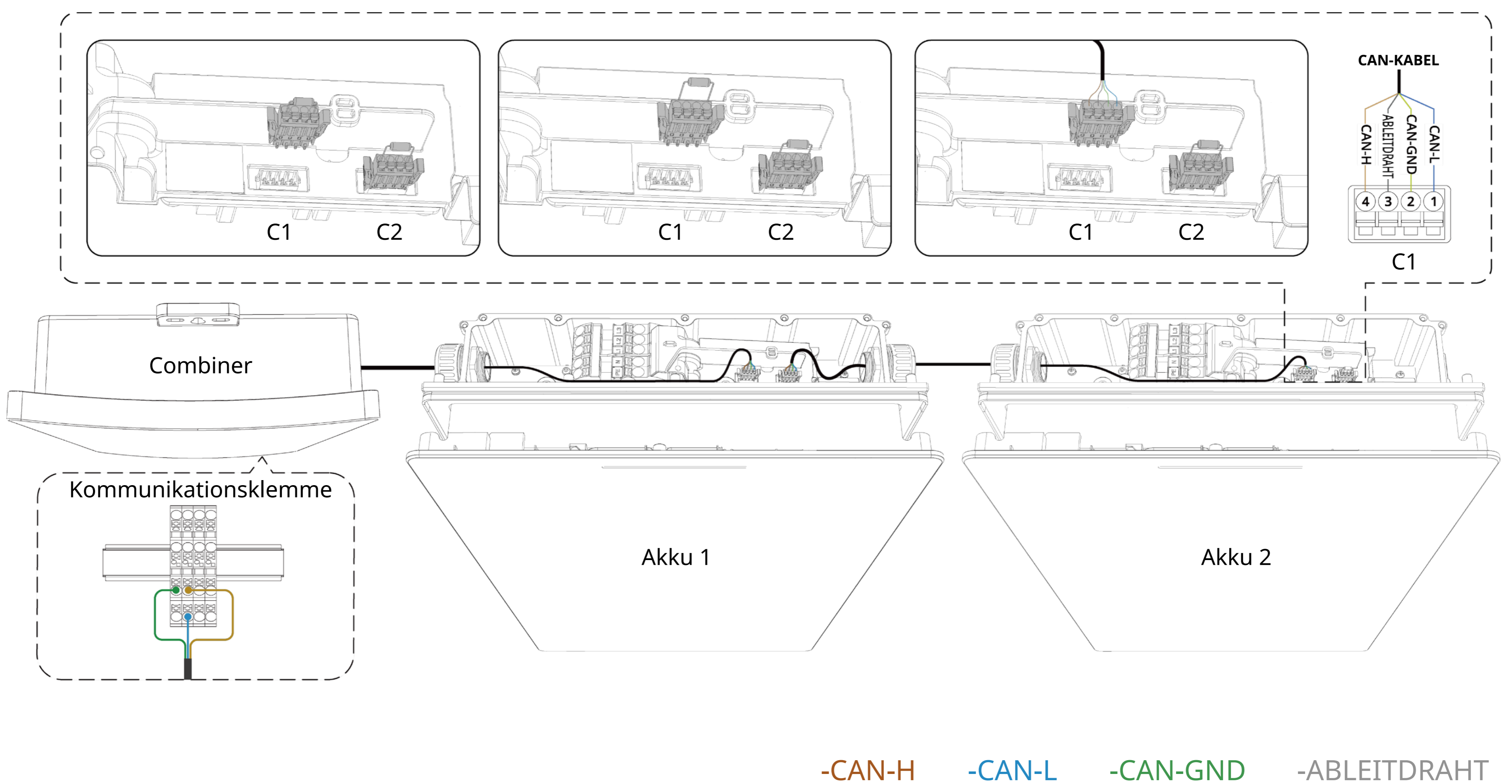

Abschnitt B. Verkabelung des Stromkabels

HINWEIS:

- Die Kabel müssen an den Akku-Trennschalter und die PE-Klemme im Combiner angeschlossen werden. Weitere Informationen entnehmen Sie bitte dem Etikett im Inneren des Combiners. Ein falscher Anschluss der L- und N-Kabel führt zu Schäden am Gerät.
- Entfernen Sie beim Abisolieren der Kabel etwa 120 mm der Isolationsschicht des Kabels auf der linken Seite und 270 mm der Isolationsschicht des Kabels auf der rechten Seite. Decken Sie dann die Kabelenden mithilfe der entsprechenden Aderendhülse ab.

- Schließen Sie die Kabel an den Akku-Trennschalter und die PE-Klemme im Combiner an.
- Führen Sie die Stromkabel vom Combiner durch die Öffnung im Akku.
- Schließen Sie die Kabel an die Strom- und PE-Klemmleiste im Akku an.

Einphasiger Betrieb

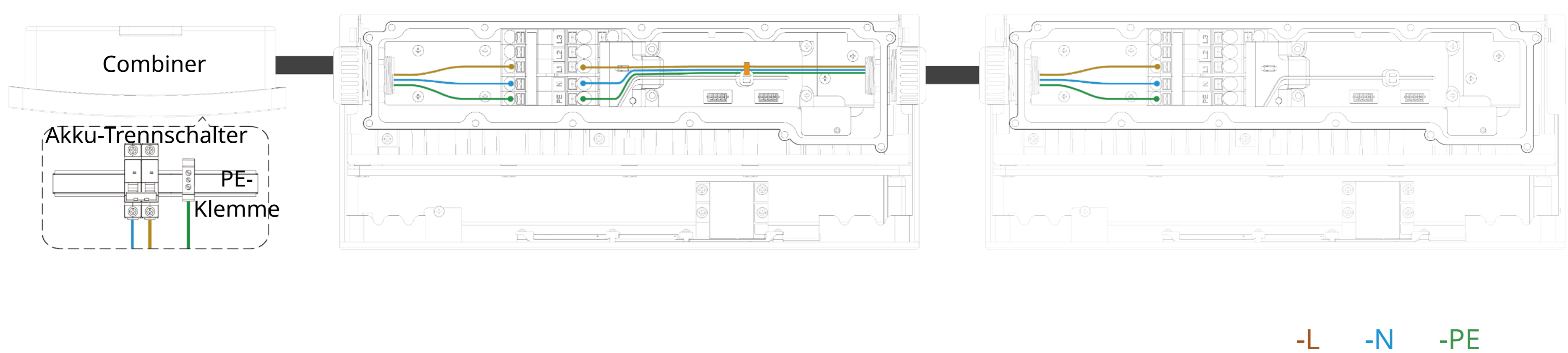

HINWEIS:

- Bei einphasigen Systemen muss die Steckbrücke wie gezeigt vollständig eingesteckt werden.
- Vergewissern Sie sich nach der Installation, dass die Steckbrücke nicht locker ist.

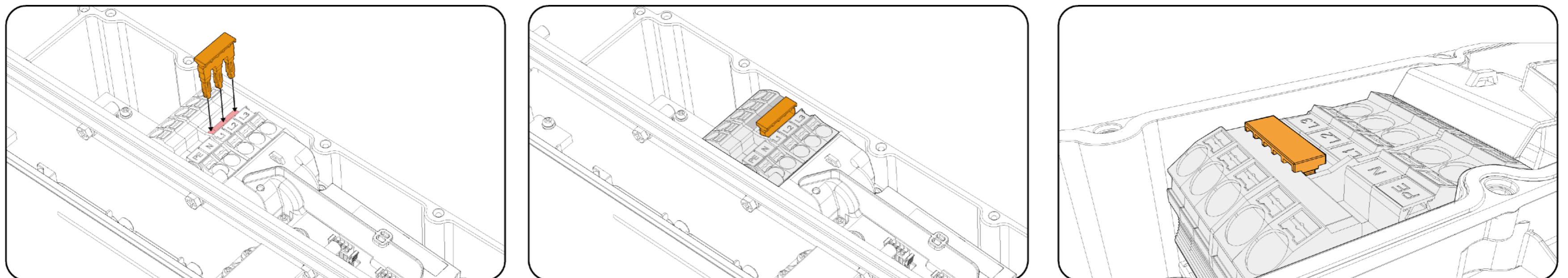

Dreiphasiger Betrieb

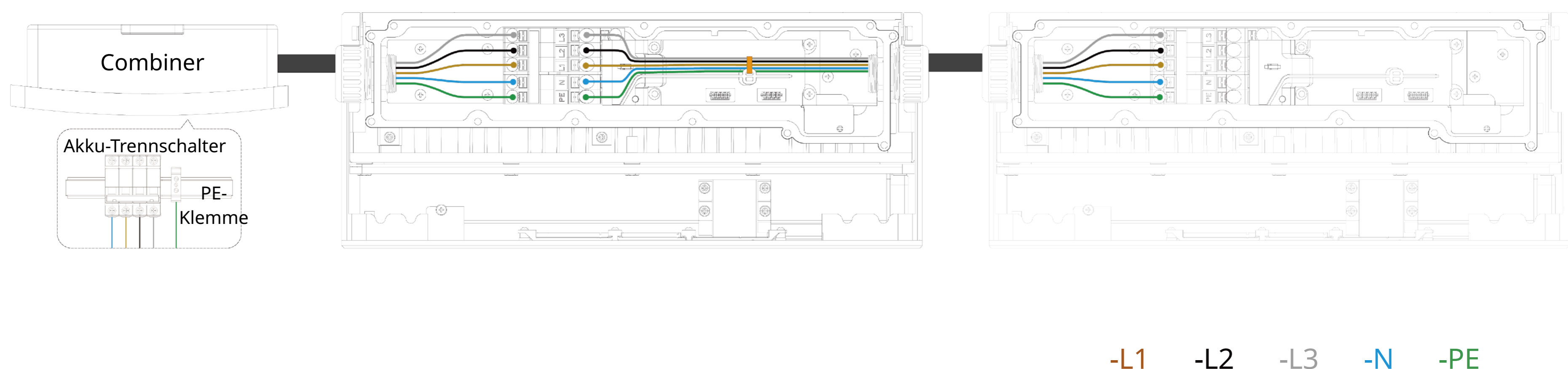

HINWEIS:

- Bei dreiphasigen Systemen ist die Verwendung einer Steckbrücke strengstens untersagt.

6. Abdeckung des Schaltschranks schließen

- a. Montieren Sie die Abdeckung wieder. Befolgen Sie die in der Abbildung dargestellte Reihenfolge (von 1 bis 13), um die 13 Schrauben anzuziehen.

HINWEIS:

- Verwenden Sie keinen Schlagschrauber oder Bohrer, um die Schrauben festzuziehen oder zu lösen.

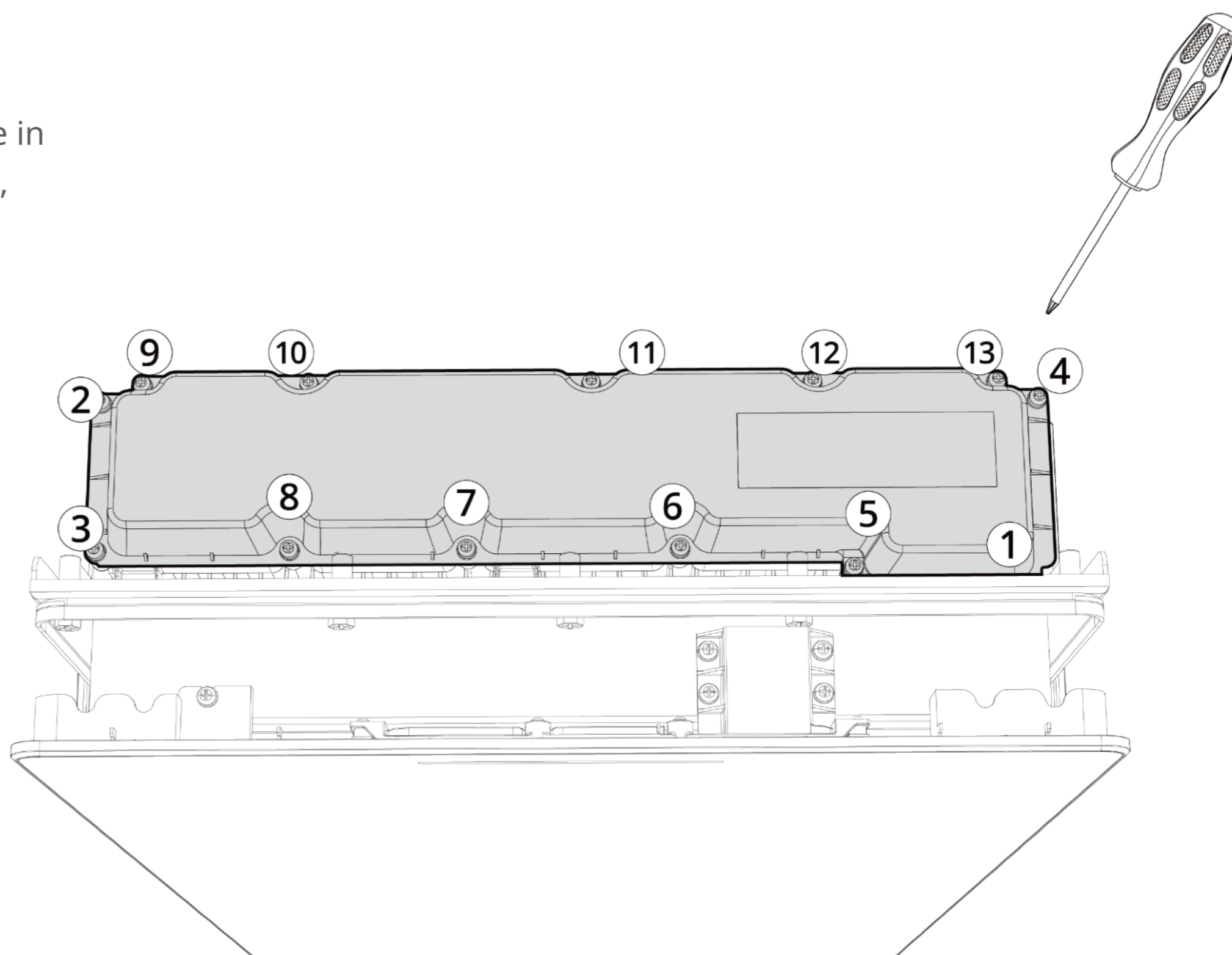

7. Ausstanzung der oberen Verkleidung entfernen

- a. Ziehen Sie die Schutzhandschuhe an und entfernen Sie die Ausstanzung der oberen Verkleidung.

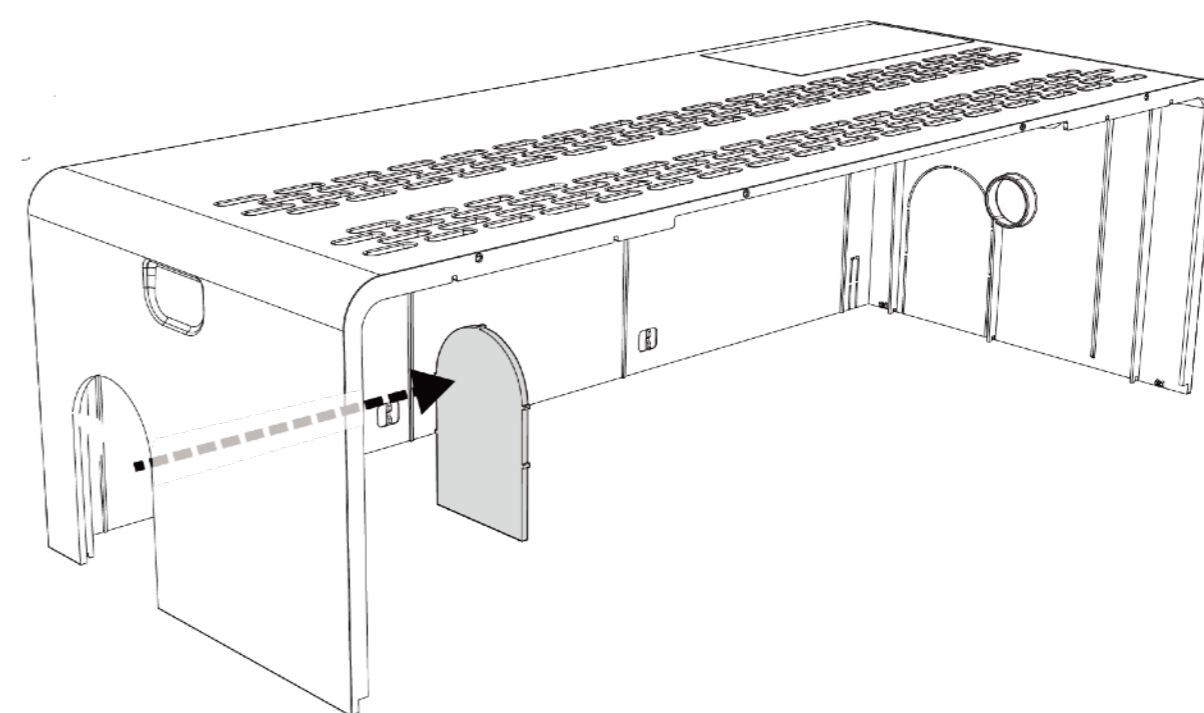
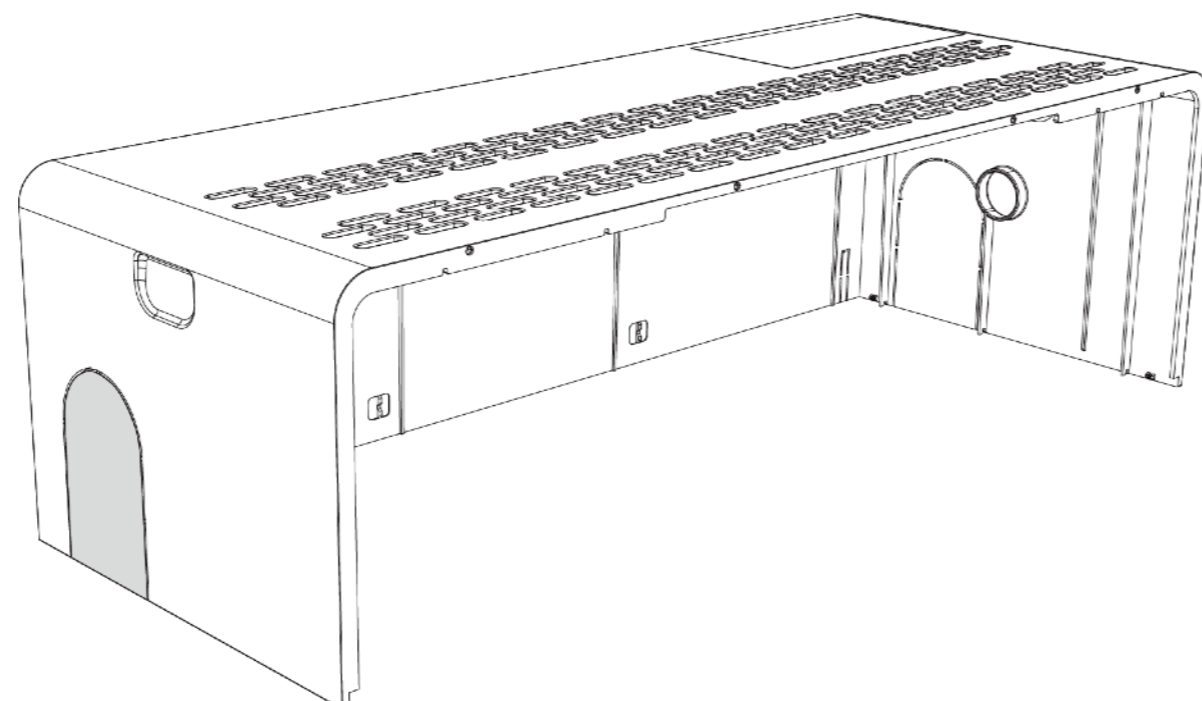
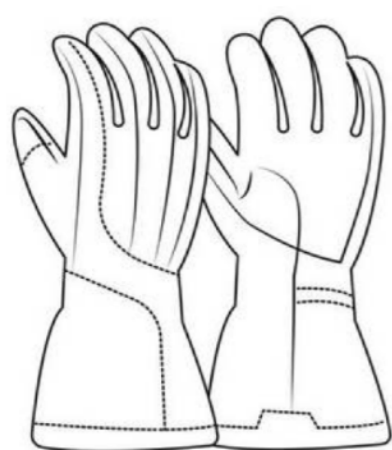

HINWEIS:

- Bitte entfernen Sie die Ausstanzung entsprechend den Verkabelungsbedingungen.

8. Obere Verkleidung schließen

- a. Schließen Sie die obere Verkleidung.

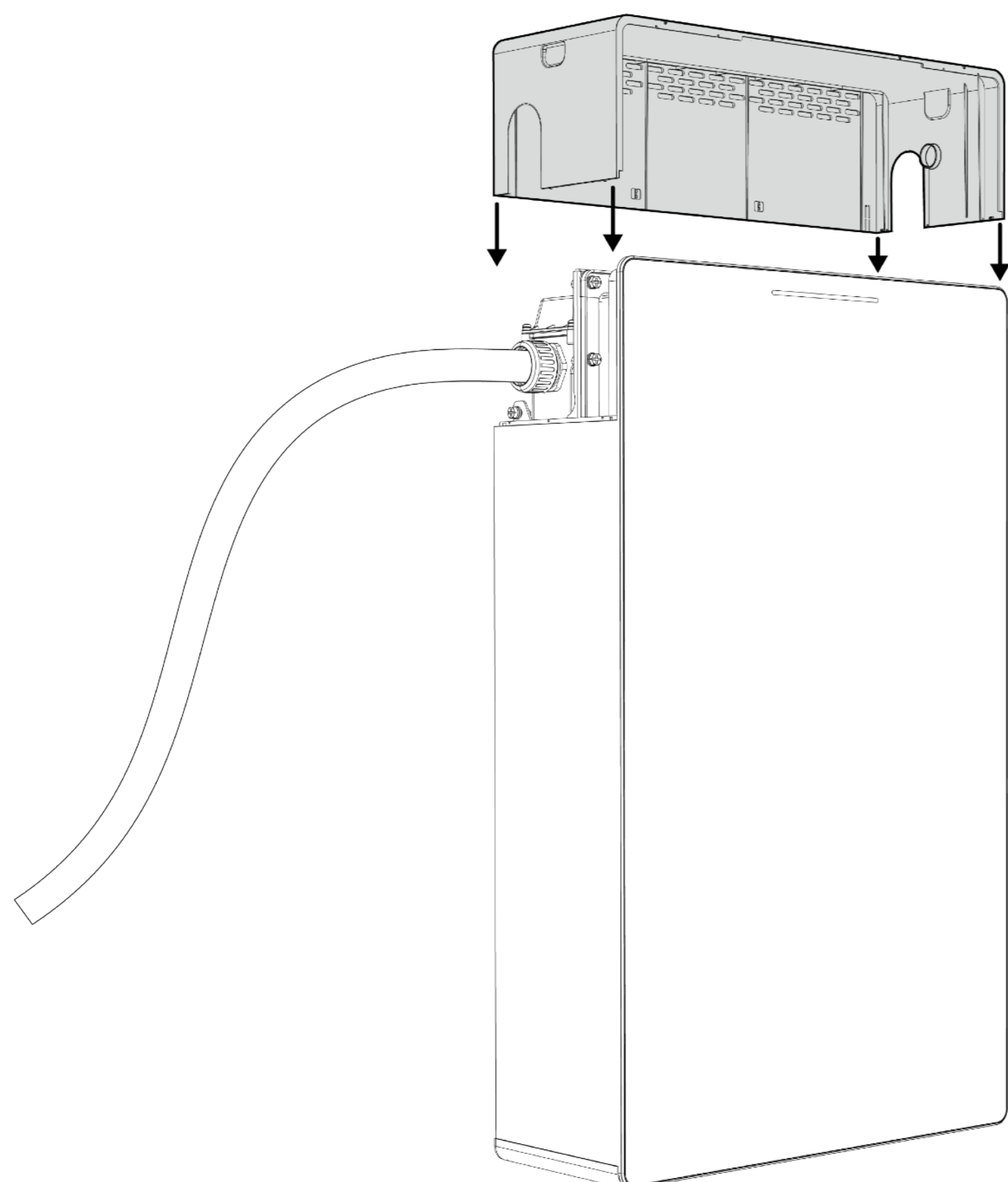

HINWEIS:

- Entfernen Sie für die Bodenmontage die Montageschnallen der oberen Verkleidung.

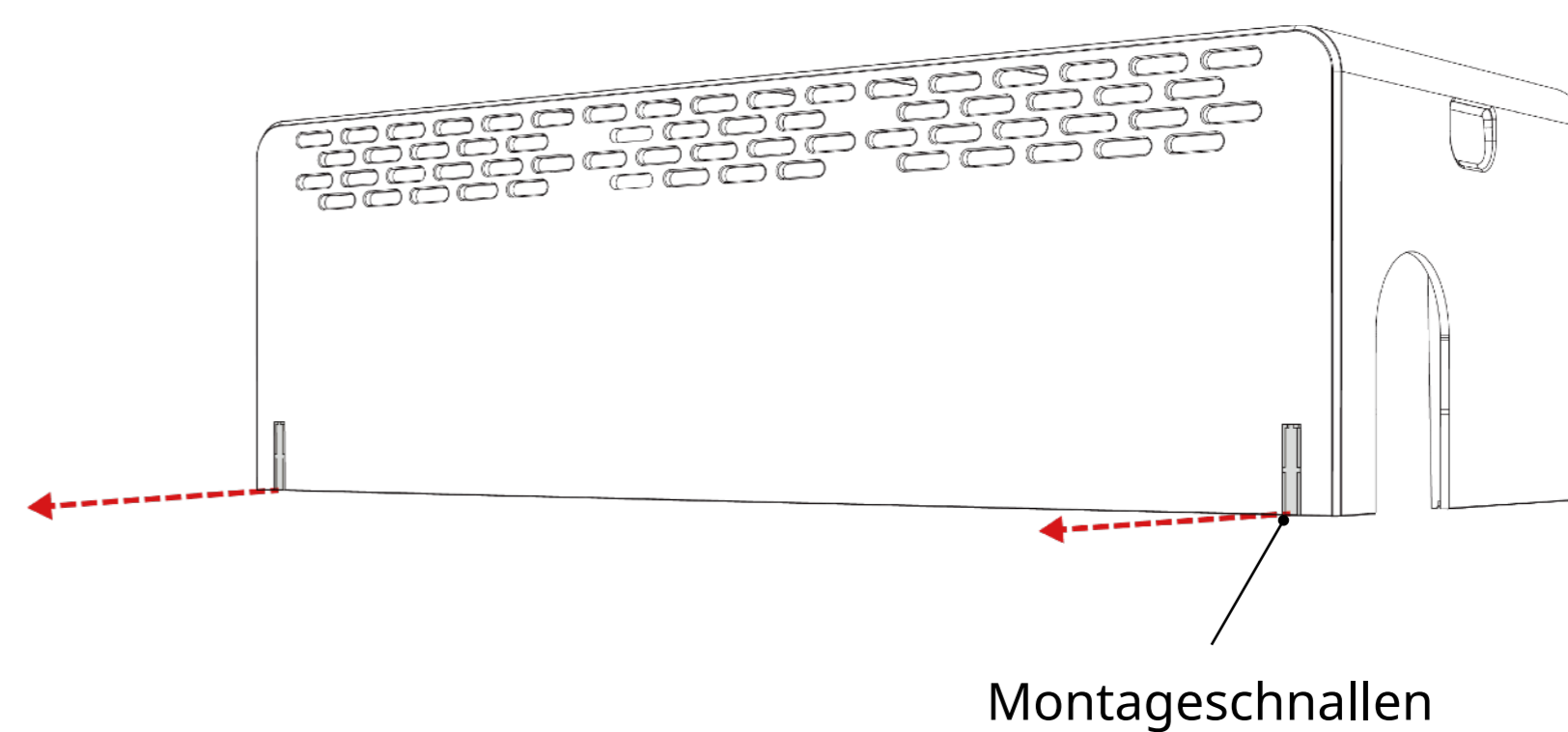

9. System einschalten

- Messen Sie mit dem Multimeter die Spannung zwischen dem N-Pol und dem L1-Pol (und/oder L2-Pol, L3-Pol) des Netzanschlusspunkts. Der Spannungswert sollte ungefähr der Nennspannung der Phase entsprechen, z. B. 220 V, 230 V und 240 V.
- Schalten Sie den Akku-Trennschalter im Combiner ein und schalten Sie das System ein.





10. System aktivieren

- Melden Sie sich auf Ihrem Mobiltelefon bei der ATMOZEN-APP an und folgen Sie der Einrichtungsanleitung in der App, um das System zu aktivieren.
- Nach der Aktivierung des Systems leuchtet die Ladezustand-LED durchgehend blau.

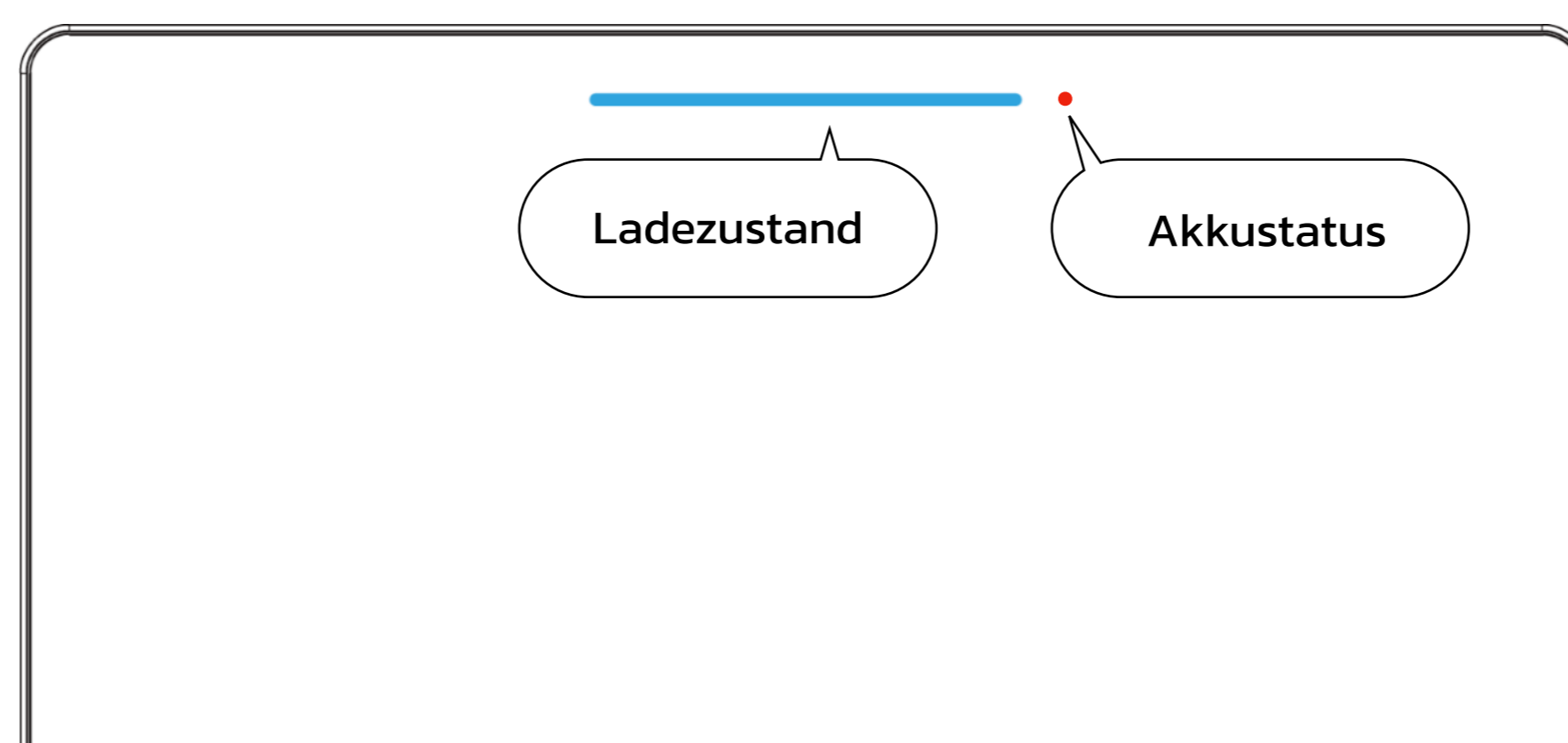
Beschreibung der LED-Anzeige

Der M-ELV-Akku verfügt über zwei Arten von LEDs, deren Status in der folgenden Tabelle aufgeführt ist.

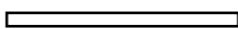

Funktion	Farbe		Beschreibung
Ladezustand	Dauerhaft blau		Verbleibender Akkustand in Prozent
Akkustatus	Schnelles Blinken in Rot		Abnormaler Betriebszustand
	Dauerhaft rot		Der Akku hat einen internen Fehler
	Schnelles Blinken in Orange		Upgrade läuft
	Gedimmt		Normalbetrieb